

А.Д. „ВОДОВОД И КАНАЛИЗАЦИЈА“ БИЈЕЉИНА
A.D. „VODOVOD I KANALIZACIJA“ BIJE LJINA

Хајдук Станка 20, 76300 Бијељина, Република Српска, БиХ
Тел: +387(0)/55/226-460 (центра), Факс: +387(0)/55/226-462

www.bnvodovod.com office@bnvodovod.com

Ж.Р: 567-343-10000004-57 (Atos bank a.d. Vanja Luka)

ЈИБ - (ПИБ): 4(400307860000); Матични број: 1412558

Регистровани капитал: 10.009.225,00 КМ

Рег. уложак број 3-19 код Окружног привредног суда у Бијељини

УПРАВА ДРУШТВА

БРОЈ ПРОТОКОЛА: УД-2_____ -2/25

БРОЈ ОБАВЈЕШТЕЊА:

ТЕНДЕРСКА ДОКУМЕНТАЦИЈА

ЗА НАБАВКУ

Нових потопних фекалних пумпи у улазној пумпној станици Wilo- Ети или
еквивалент

ОТВОРЕНИ ПОСТУПАК ЈАВНЕ НАБАВКЕ

ОКВИРНИ СПОРАЗУМ

са намјером провођења е - аукције

(ОП-_____ /25)

БИЈЕЉИНА

Поштовани,

Приједлог тендерске документације као радња којом уговорни орган жели да претходно провјери тржиште у поступку јавне Нових потопних фекалних пумпи у улазној пумпној станици Wilo- Ети или еквивалент, можете погледати на порталу <https://www.bnvodovod.com/v2/javnenabavke/> у ту сврху уговорни орган ће прихватити савјете потенцијалних кандидата, независних стручњака, и других учесника на тржишту. На основу приједлога сугестија које ће потенцијални учесници доставити на емаил Милица Ристић, емаил: milica.ristic@bnvodovod.com о претходној провјери тржишта сачиниће се писана забиљешка о свим радњама и поступцима и улажити у предмет списка. Савјет се може користити у планирању и провођењу поступка набавке, под условом да тај савјет не доводи до нарушавања тржишне конкуренције, те да не крши

принцип забране дискриминације и транспарентности. Сугестије мишљења доставити
23.09. 2025. године до 10.00 часова

ИЗРАДИЛА

Милица Ристић, дипл. економиста

ОДОБРИО:

ДИРЕКТОР

Владимир Љубојевић, дипл. правник

САДРЖАЈ

1. ИНФОРМАЦИЈА О УГОВОРНОМ ОРГАНУ	4
1.1. Општи подаци о уговорном органу	4
2. ОПШТЕ ИНФОРМАЦИЈЕ У ВЕЗИ СА ПОСТУПКОМ НАБАВКЕ	4
2.1. ПОСТУПАК ЈАВНЕ НАБАВКЕ:.....	4
2.2. ПРЕДМЕТ НАБАВКЕ (ВРСТА УГОВОРА), ПРОЦИЈЕЊЕНА ВРИЈЕДНОСТ И ОБАВЈЕШТЕЊЕ О НАБАВЦИ	5
2.3. ПОДЈЕЛА НА ЛОТОВЕ	6
2.4. ОКВИРНИ СПОРАЗУМ	6
2.5. КРИТЕРИЈУМ ЗА ДОДЈЕЛУ УГОВОРА.....	7
2.6. Е АУКЦИЈА	7
2.7. МЈЕСТО И РОК ИСПОРУКЕ РОБЕ	7
2.8. АЛТЕРНАТИВНЕ ПОНУДЕ.....	7
2.9. ПОВЈЕРЉИВОСТ	7
2.10 КОМУНИКАЦИЈА СА ПОНУЂАЧИМА.....	8
3. УСЛОВИ ЗА КВАЛИФИКАЦИЈУ ПОНУЂАЧА	8
3.1. ЛИЧНА СПОСОБНОСТ ЧЛАН 45. ЗЈН	9
3.2 СПОСОБНОСТ ОБАВЉАЊА ПРОФЕСИОНАЛНЕ ДЈЕЛАТНОСТИ	11

3.3.	ЕКОНОМСКА И ФИНАНСИЈСКА СПОСОБНОСТ – НЕ ТРАЖИ СЕ	12
3.4.	ТЕХНИЧКА И ПРОФЕСИОНАЛНА СПОСОБНОСТ	12
3.5	СУКОБ ИНТЕРЕСА.....	12
3.6.	ГРУПА ПОНУЂАЧА	12
4	ЗАХТЈЕВИ У ВЕЗИ СА ДОСТАВЉАЊЕМ ПОНУДА.....	13
4.1.	ПРИПРЕМА ПОНУДЕ	13
4.2.	САДРЖАЈ ПОНУДЕ.....	14
4.3.	ДОСТАВЉАЊЕ ПОНУДЕ.....	15
4.4.	ИЗМЈЕНА И/ИЛИ ДОПУНА И ОДУСТАЈАЊЕ ОД ПОНУДЕ	15
4.5.	ЦИЈЕНА ПОНУДЕ.....	16
4.6	ВАЛУТА ПОНУДЕ.....	16
4.7	МЈЕСТО, ДАТУМ И ВРИЈЕМЕ ПРИЈЕМА ПОНУДА.....	17
4.8.	МЈЕСТО, ДАТУМ И ВРИЈЕМЕ ОТВАРАЊА ПОНУДА.....	17
5	ОЦЈЕНА ПОНУДА И ДОНОШЕЊЕ ОДЛУКЕ О ИСХОДУ ПОСТУПКА.....	17
5.2.	ГАРАНЦИЈА ЗА ОЗБИЉНОСТ ПОНУДЕ (НЕ ТРАЖИ СЕ).....	18
5.3	ГАРАНЦИЈА ЗА УРЕДНО ИЗВРШЕЊЕ УГОВОРА – НЕ ТРАЖИ СЕ.....	18
5.4.	ЗАБРАНА ПРЕГОВОРА И ПОЈАШЊЕЊЕ ПОНУДЕ	18
5.5.	НЕПРИРОДНО НИСКА ЦИЈЕНА.....	18
5.6.	ИСПРАВКА РАЧУНСКИХ ГРЕШАКА И ПРОПУСТА.....	19
5.7.	ДОНОШЕЊЕ ОДЛУКЕ О ИСХОДУ ПОСТУПКА НАБАВКЕ.....	19
5.8.	ПОУКА О ПРАВНОМ ЛИЈЕКУ	20
6	ЗАКЉУЧЕЊЕ УГОВОРА	20
6.2.	ПОДУГОВАРАЊЕ.....	20
7	ИНФОРМАЦИЈЕ О ТЕНДЕРСКОЈ ДОКУМЕНТАЦИЈИ.....	21
7.2	ПОЈАШЊЕЊЕ, ИЗМЈЕНА И ДОПУНА ТЕНДЕРСКЕ ДОКУМЕНТАЦИЈЕ.....	21
8	АНЕКСИ И ОБРАСЦИ	22
	Обавјештење о јавној набавци	23
	ОБРАЗАЦ ЗА ПОНУДУ	24

СПОЈНИЧКА ВЕЗА (КУПЛУНГ) DN 150 СА ПРАТЕЋИМ СПОЈНИЧКИМ ИНСТАЛАЦИЈАМА (ПРИЛОГ СКИЦА СПОЈНИЧКЕ ВЕЗЕ И ПОСТОЉА ПУМПЕ).....	30
ПИСМЕНА ИЗЈАВА ИЗ.....	37
ЧЛАНА 52. ЗАКОНА О ЈАВНИМ НАБАВКАМА	37
ПОВЈЕРЉИВЕ ИНФОРМАЦИЈЕ.....	38
НАЦРТ ПОЈЕДИНАЧНОГ УГОВОРА	39

1. ИНФОРМАЦИЈА О УГОВОРНОМ ОРГАНУ

1.1. Општи подаци о уговорном органу

1.1. ОПШТИ ПОДАЦИ О УГОВОРНОМ ОРГАНУ

1.1.1. Назив уговорног органа: А.Д. „Водовод и канализација“ Бијељина

1.1.2. Адреса: улица Хајдук Станка, број 20

1.1.3. ИДБ/ЈИБ: 4400307860000

1.1.4. Детаљна адреса за кореспонденцију: улица Хајдук Станка, број 20, 76 300
Бијељина

1.1.5. Телефон: +387(0)/55/226-460 (централа)

1.1.6. Факс: +387(0)/55/226-462

1.1.7. Е-маил: office@bnvodovod.com

1.1.8. Веб страница: www.bnvodovod.com

1.2. Попис привредних субјеката са којим је уговорни орган у сукобу интереса

На основу члана 52. став (4) Закона о јавним набавкама, уговорни орган не може закључивати уговоре са сљедећим привредним субјектом/субјектима:

Привредни субјекат (пуни назив и мјесто)

(ако уговорни орган не наведе привредне субјекте сматра се да нема привредних субјеката са којима је у сукобу интереса).

1.3. Редни број набавке: УД - _____ -2/25, интерни број: ОП- _____ /25

Број обавјештења са портала „е-Набавке“ _____ од _____ 2025. године.

Референтни број из Плана набавки: I-49

2. ОПШТЕ ИНФОРМАЦИЈЕ У ВЕЗИ СА ПОСТУПКОМ НАБАВКЕ

2.1. ПОСТУПАК ЈАВНЕ НАБАВКЕ:

2.1.1. Предметна набавка ће се провести кориштењем ОТВОРЕНОГ ПОСТУПКА јавне набавке.

2.1.2. Овај поступак јавне набавке ће се извршити у складу са Законом, подзаконским актима, Правилником о јавним набавкама у А. Д. „Водовод и канализација“ Бијељина, број: НО- 527-5/23 од 28. фебруара 2023. године, и ТД.

2.2. ПРЕДМЕТ НАБАВКЕ (ВРСТА УГОВОРА), ПРОЦИЈЕЊЕНА ВРИЈЕДНОСТ И ОБАВЈЕШТЕЊЕ О НАБАВЦИ

2.2.1. Предмет овог поступка јавне набавке је набавка нових потопних фекалних пумпи у улазној пумпној станици Wilo- Emu или еквивалент, 2 (два) комада, а све на основу указаних потреба А.Д.“ Водовод и канализација“ Бијељина.

Понуђач је дужан испоручити робу након потписивања уговора по писменом захтјеву уговорног органа.

Ознака и назив из ЈРЈН: 43134100-2 потапајуће пумпе

Количина предмета набавке

Назив робе	Квалитет, количина робе
2.2. Набавка потопних фекалних пумпи у улазној пумпној станици Wilo- Emu или еквивалент, 2 (два) комада	Према техничким карактеристикама и Обрасцу за цијену робе која је у прилогу ове тендерске документације (Анекс3)

Техничке карактеристике:

Набавка потопних фекалних пумпи у улазној пумпној станици Wilo- Emu или еквивалент, 2 (два) комада.

Техничке карактеристике пумпи Wilo- Emu ;

- Тип пумпе: FA15,52 E
- Тип мотора: T20.1-4/22Gex

Техничке карактеристике еквивалентна пумпи:

- Капацитет пумпе од 270 до 380 m³/h;
- Висина дизања – минимално 10,8 m
- Називне снаге мотора максимално 15 kw;
- Ех изведба мотора;
- Једноканално или више канално радно коло са минимално 109 mm слободног пролаза;
- Да одговара спојничкој вези (куплунгу) DN 150 и пратећим спојничким инсталацијама (прилог скица спојничке везе и постоља пумпе) (Анекс 4) ;
- Рад преко фреквентног регулатора.

Због специфичности прикључења предметне пумпе потребно је да кандидати/ понуђачи прије достављања понуде изврше обилазак локације пумпе која се налази на Постројењу за пречишћавање отпадних вода (ППОВ), Велика Обарска, те да изврше увиђај и увјере се да нуђена предметна пумпа одговара инсталацијама, постољу, куплунгу и осталим пратећим елементима јаме. О извршеном увиђају сачинити ће се посебан записник који ће потписати представници обје стране. Уговорни орган ће сачинити потврду о извршеном увиду, коју су кандидати/понуђачи дужни доставити уз понуду као један од минималних доказа техничко преофесионалне способности.

Трошкове обиласка сnose кандидати/понуђачи. Захтјев за обилазак локација пумпе неопходно је доставити на овлаштени емаил Друштва, office@bnvodovod.com. Приликом слања захтјева за обилазак, потенцијални понуђачи су дужни да уз захтјев доставе и овлаштење за обилазак који минимално садржи следеће елементе:

- 1) назив потенцијалног понуђача;
- 2) име и презиме лица које је овлаштено за обилазак;
- 3) контакт телефон лица које је овлаштено за обилазак.
- 4) потписа од стране овлаштеног лица понуђача.

Кандидати/понуђачи су дужни дати гарантни рок, гарантни рок за пумпе износи минимално 2 година од момента пуштања у рад.

Кандидати/понуђачи су дужни да изврше повезивање пумпе и подешавање за рад преко фреквентног регулатора.

Пратећа документација испоруке: фактура, отпремница/записник о примопредаји те техничка документација пумпе са упуством и техничким карактеристикама.

У случају кашњења у испоруци робе, до којег је дошло кривицом одабраног понуђача, исти ће платити уговорну казну у складу са Законом о облигационим односима у износу од 0,03% наручене робе за сваки дан кашњења до уредног испуњења. Одабрани понуђач је дужан платити уговорену казну у року од 7 (седам) дана од дана пријема захтјева за плаћање од уговорног органа.

Уговорни орган неће наплатити уговорену казну уколико је до кашњења дошло услед више силе. Под вишом силом се подразумева случај када испуњење обавезе постане немогуће због ванредних вањских догађаја на које изабрани понуђач није могао утицати нити их предвидјети.

2.2.2. Процијењена вриједност јавне набавке (без укљученог ПДВ): 30.000,00 КМ

Понуђачи/кандидати су дужни доставити понуде које не прелазе процијењену вриједност набавке. Понуде које прелазе процијењену вриједност набавке су неприхватљиве.

2.2.3. Обавјештење о исправци обавјештења о набавци је објављено на Порталу јавних набавки дана _____. године.

2.3. ПОДЈЕЛА НА ЛОТОВЕ

2.3.1. Набавка није подијељена на лотове

2.4. ОКВИРНИ СПОРАЗУМ

2.4.1. Намјера закључивања оквирног споразума: Да
Оквирни се закључује на период од 12 (дванаест) мјесеци, са једним понуђачем.

2.5. КРИТЕРИЈУМ ЗА ДОДЈЕЛУ УГОВОРА

2.5.1. Овај поступак јавне набавке ће се провести уз кориштење сљедећег критерија за додјелу уговора:

Критериј најнижа цијена

Робу ће испоручити квалификовани кандидат/понуђач који је након завршене е-аукције имао **најнижу цијену** понуде према званичном Извјештају о току и завршетку е-аукције са портала „е-Набавке“.

2.5.2. Набавка ће бити плаћена након испоруке робе по достави фактуре, а најкасније у року до 60 (шездесет) дана од дана фактурисања добављача који понуди најнижу цијену понуде, валута плаћања КМ (конвертибилна марка).

2.6. Е АУКЦИЈА

2.6.1. Намјера провођења е-аукције: Да

Овај поступак набавке предвиђа кориштење е-аукције, и то за критериј: најнижа цијена

2.6.2. Е-аукција ће се провести путем портала [www. ejn.gov.ba](http://www.ejn.gov.ba) у складу са Правилником о условима и начину кориштења е-аукције.

2.7. МЈЕСТО И РОК ИСПОРУКЕ РОБЕ

2.7.1. Мјесто испоруке роба је Постројење за пречишћавање отпадних вода (ППОВ), Велика Обарска, Бијељина.

Рок испоруке робе износи максимално 60 дана од дана слања писмене наруџбенице.

2.8. АЛТЕРНАТИВНЕ ПОНУДЕ

2.8.1. Није допуштено достављање алтернативних понуда.

2.9. ПОВЈЕРЉИВОСТ

2.9.1. Уговорни орган тражи од понуђача да у својој понуди наведу које информације се сматрају повјерљивим, по којој основи се сматрају повјерљивим и колико дуго ће бити повјерљиве. У том смислу понуђачи морају направити списак (у оквиру обрасца повјерљивих информација – Анекс 8 ТД) информација које би се требале сматрати повјерљивим.

2.9.2. Повјерљиве информације које су садржане у било којој понуди, које се односе на комерцијалне, финансијске или техничке информације или пословне тајне или know how учесника тендера, не смију се ни под којим условима откривати било ком лицу које није званично укључено у овај поступак набавке.

2.9.3. Повјерљивим подацима не могу се сматрати:

- a) укупне и појединачне цијене исказане у понуди;
- b) предмет набавке, односно понуђена роба од које зависи поређење са техничком спецификацијом и оцјена да ли је понуђач понудио робу у складу са техничком спецификацијом;

- с) потврде, увјерења од којих зависи квалификација везана за личну ситуацију понуђача.

2.9.4. Ако понуђач означи повјерљивим податке који се у складу са овом тачком ТД не могу прогласити повјерљивим, уговорни орган их неће сматрати повјерљивим, а понуда понуђача неће бити одбијена.

2.9.5. Након јавног отварања понуда ниједна информација у вези са испитивањем, појашњењем или оцјеном понуда не смије се откривати ниједном учеснику у поступку или трећем лицу прије него што се одлука о резултату поступка не саопшти учесницима у поступку.

2.9.6. Уколико понуђач не достави образац или достави непопуњен образац повјерљивих информација, значи да исте нема и његова понуда по том основу неће бити проглашена неприхватљивом.

2.9.7. Учесници у овом поступку јавне набавке ни на који начин не смију неовлаштено присвајати, користити за своје потребе или прослиједити трећим лицима податке, рјешења или документацију (информације, планове, цртеже, нацрте, моделе, узорке, компјутерске програме и др.) који су им стављени на располагање или до којих су дошли на било који начин у овом поступку јавне набавке.

2.9.8. Након пријема одлуке о избору најповољнијег понуђача или одлуке о поништењу поступка набавке, а најкасније до истека рока за жалбу, уговорни орган ће по пријему захтјева понуђача, а најкасније у року од 2 (два) дана од дана пријема захтјева, омогућити увид у сваку понуду, укључујући документе поднесене у складу с чланом 45. став (2) Закона (лична способност), као и појашњења оригиналних докумената у складу с чланом 68. став (3) Закона, са изузетком информација понуђача означених као повјерљиве у складу са тачком 2.9.1. ТД.

2.10 КОМУНИКАЦИЈА СА ПОНУЂАЧИМА

2.10.1. Цјелокупна комуникација и размјена информација (кореспонденција) између уговорног органа и понуђача треба се водити искључиво у писаној форми, која се врши кроз систем „Е-набавке“ – Портал www.ejn.gov.ba, како је дефинисано Законом и подзаконским актима. Жалба се изјављује Канцеларији за разматрање жалби (КРЖ) путем уговорног органу у писаној форми директно (непосредно на протокол уговорног органа или посредно путем препоручене поштанске пошиљке на адресу сједишта уговорног органа улица Хајдук Станка 20, 76300 Бијељина, Република Српска – БиХ, у довољном броју примјерака, а који не може бити мањи од три. Уз Жалбу жалилац је обавезан доставити уговорном органу доказ о плаћеној накнади за покретање жалбеног поступка у износу прописаном чланом 108. ЗЈН и копију банковног извода рачуна са којег је извршено плаћање на основу којег се може несумњиво утврдити да је трансакција извршена. Ако је уплата извршена из иностранства уплатилац је уз доказ о уплати дужан доставити SWIFT као доказ о уплати. Ако није достављен доказ о уплати и копија банковног извода рачуна са којег је извршено плаћање, уговорни орган ће Закључком одбацити жалбу као неуредну, без позивања жалиоца на допуну или исправак. На Закључак уговорног органа жалилац нема право жалбе КРЖ-у и он је коначан. Против наведеног Закључка жалилац може покренути управни спор пред

Судом Босне и Херцеговине у року од 30 дана од дана пријема. Тужба за покретање управног спора не одгађа извршење побијеног закључка, ако Суд Босне и Херцеговине не одлучи другачије. Учесници задржавају и друга права у жалбеном поступку дефинисана Законом о јавним набавкама и подзаконским актима. Комуникације везано за појашњења ТД која се врши кроз систем „Е-набавке“ – Портал www.ejn.gov.ba, како је дефинисано Законом и подзаконским актима.

Докази тражени тендерском документацијом морају бити за примљени код уговорног органа у року од 5 (пет) дана од дана пријема Одлуке о избору најповољнијег понуђача, у радном времену уговорног органа најкасније до 15:00 сати уколико се достављају лично, а уколико се достављају факсом/маилом исти се требају доставити идентичног садржаја и путем поште, ради утврђивања благовремености рока пријема.

Све информације у вези са овим поступком јавне набавке (преузимање ТД, захтјеви за појашњењем и све остале информације) понуђачи могу добити искључиво од надлежне контакт особе односно путем система “Е-набавке” – Портал www.ejn.gov.ba.

3. УСЛОВИ ЗА КВАЛИФИКАЦИЈУ ПОНУЂАЧА

3.1. ЛИЧНА СПОСОБНОСТ ЧЛАН 45. ЗЈН

3.1.1. У складу са чланом 45. Закона, понуда ће бити одбачена ако испуњава следеће УСЛОВЕ:

- а) ако је понуђач у кривичном поступку осуђен правоснажном пресудом за кривична дјела организираног криминала, корупцију, превару или праће новца, у складу са важећим прописима у Босни и Херцеговини или земљи у којој је регистрован;
- б) ако је понуђач под стечајем или је предмет стечајног поступка, осим у случају постојања важеће одлуке о потврди стечајног плана или је предмет поступка ликвидације, односно у поступку је обустављања пословне дјелатности, у складу са важећим прописима у Босни и Херцеговини или земљи у којој је регистрован;
- ц) ако понуђач није испунио обавезе у вези са плаћањем пензионог и инвалидског осигурања и здравственог осигурања, у складу са важећим прописима у Босни и Херцеговини или прописима земље у којој је регистрован;
- д) ако понуђач није испунио обавезе у вези са плаћањем директних и индиректних пореза, у складу са важећим прописима у Босни и Херцеговини или земљи у којој је регистрован.

3.1.2. Понуда се одбија и ако је понуђач био крив за тежак професионални пропуст почињен током периода од 3 (три) године прије почетка поступка јавне набавке, а које уговорни орган може доказати на било који начин, а посебно значајни недостатци који се понављају у извршењу битних захтјева уговора који су довели до његовог пријевременог раскида, настанка штете, или других сличних последица које су резултат намјере или немара привредног субјекта – понуђача, одређене тежине.

3.1.3. У сврху доказа о испуњавању услова утврђених у тачки 3.1.1. ТД понуђачи су дужни у понуди доставити Изјаву о испуњености услова из члана 45. Закона, овјерену код надлежног органа (орган управе – општинаа, суд или нотар) да се на њих не односе случајеви дефинисани тачком 3.1.1. под а) - д) ТД. Изјава се доставља у форми утврђеној Анексом 5 ТД. Уколико понуду доставља група понуђача, сваки члан групе дужан је доставити овјерену изјаву.

3.1.4. Понуђач којем буде додијељен уговор обавезан је доставити сљедеће документе као ДОКАЗЕ којима ће потврдити вјеродостојност дате изјаве из тачке 3.1.3. ТД:

а) Увјерење надлежног суда којим доказује да у кривичном поступку није изречена правоснажна пресуда којом је осуђен за кривично дјело учешћа у криминалној организацији, за корупцију, превару или праће новца.

ОПЦИЈА: Ако понуду доставља физичко лице као подузетник, дужан је доставити увјерење које гласи на име власника – подузетника;

б) Увјерење надлежног суда или органа управе код којег је регистриран понуђач којим се потврђује да није под стечајем нити је предмет стечајног поступка, да није предмет поступка ликвидације, односно да није у поступку обустављања пословне дјелатности.

ОПЦИЈА: Ако понуду доставља физичко лице као подузетник, дужан је доставити само увјерење од надлежног органа управе да није у поступку обустављања пословне дјелатности;

ц) Увјерење надлежних институција којим се потврђује да је понуђач измирио доспјеле обавезе, а које се односе на доприносе за пензионо и инвалидско осигурање и здравствено осигурање.

ОПЦИЈА: Ако понуду доставља физичко лице као подузетник, дужан је доставити потврду надлежне пореске управе да измирује доприносе за пензионо-инвалидско осигурање и здравствено осигурање за себе и запослене (уколико има запослених у радном односу);

д) Увјерење надлежних институција да је понуђач измирио доспјеле обавезе у вези са плаћањем директних и индиректних пореза.

ОПЦИЈА: Ако понуду доставља физичко лице као подузетник, дужан је доставити потврду надлежне пореске управе да измирује све пореске обавезе као физичко лице регистровано за самосталну дјелатност.

3.1.5. Као доказ о испуњавању услова из тачке 3.1.1. под а) ТД понуђачи су обавезни да доставе увјерења издата од стране Суда БиХ и суда надлежног према сједишту понуђача (кумулативно) из којих је видљиво да понуђачу у кривичном поступку није изречена правоснажна пресуда којом је осуђен за сва кривична дјела наведена у овој тачки ТД.

3.1.6. Као доказ о испуњавању услова из тачке 3.1.1. под ц) и д) ТД уговорни орган прихвата и: - Споразум понуђача са надлежним пореским институцијама о

репрограмираном, односно одложеном плаћању обавеза понуђача по основу пореза и доприноса и индиректних пореза, уз достављање

- Потврде пореских органа да понуђач у предвиђеној динамици измирује своје репрограмиране обавезе.

3.1.7. Као доказ о испуњавању услова из тачке 3.1.2. ТД уговорни орган прихвата доказ о пријевременом раскиду ранијег уговора због неиспуњавања обавеза у складу са Законом о облигационим односима, односно у случају настанка штете, правоснажну пресуду надлежног суда за штету коју је претрпио уговорни орган.

3.1.8. Документи наведени у тачки 3.1.4. ТД морају бити запримљени код уговорног органа у року од 5 дана од дана пријема Одлуке о избору најповољнијег понуђача, у радном времену уговорног органа најкасније до 15:00 сати, те за уговорни орган није релевантно на који су начин достављени (лично, поштом итд).

3.1.9. Понуђач може (мада није обавезан) у својој понуди, уз Изјаву о испуњености услова из члана 45. Закона, доставити и одговарајућа увјерења/потврде надлежних органа захтијевана тачком 3.1.4. под а) - д) ТД чиме би био ослобођен обавезе достављања истих након доношења Одлуке о одабиру најповољнијег понуђача.

3.1.10. Документи или увјерења наведена у тачки 3.1.4. ТД не смију бити старији од 3 (три) мјесеца рачунајући од дана достављања понуде. Докази који се захтијевају морају бити оригинали или овјерене копије (орган управе – општине, суд или нотар). За понуђаче који имају сједиште изван БиХ не захтијева се посебна надовјера докумената. У случају сумње у постојање околности које су дефинисане тачком 3.1.1. ТД, уговорни орган ће се обратити надлежним органима с циљем провјере достављене документације.

3.2 СПОСОБНОСТ ОБАВЉАЊА ПРОФЕСИОНАЛНЕ ДЈЕЛАТНОСТИ

3.2.1. У сврху испуњавања УСЛОВА за доказивање способности за обављање професионалне дјелатности прописане чланом 46. Закона, понуђачи треба да буду регистровани у одговарајућим професионалним или другим регистрима земље у којој су регистровани или су основали фирму.

3.2.2. Као ДОКАЗ којим се потврђује испуњавање услова из тачке 3.2.1. понуђачи требају доставити Рјешење о упису у судски регистар или (Актуелни) извод из судског регистра или посебну изјаву или потврду надлежног органа којом се доказује њихово право да обављају професионалну дјелатност, која је у вези са предметом набавке.

3.2.3. Докази који се достављају морају бити оригинали или овјерене копије (орган управе – општина, суд или нотар).

3.2.4. Ако понуду доставља физичко лице као предузетник, дужан је доставити одговарајући акт надлежног општинског органа да је регистрован и да обавља дјелатност за коју је регистрован.

3.3. ЕКОНОМСКА И ФИНАНСИЈСКА СПОСОБНОСТ – НЕ ТРАЖИ СЕ

3.4. ТЕХНИЧКА И ПРОФЕСИОНАЛНА СПОСОБНОСТ

3.4.1. Што се тиче техничке и професионалне способности из чланова 48. и 49. Закона, понуђачи требају испунити сљедеће минималне УСЛОВЕ за квалификацију:

б) Опис техничке опремљености и оспособљености понуђача, мјере за осигурање квалитета и његову опремљеност и оспособљеност за испитивања и истраживања;
д) узорке, описе и/или фотографије робе која је предмет испоруке, а чију вјеродостојност је кандидат/понуђач обавезан да потврди ако то уговорни орган захтијева;

3.4.2. Оцјена техничке и професионалне способности понуђача из тачке 3.4.1. ће се извршити на основу достављања сљедећих ДОКАЗА:

б.1. Доказ у форми **потврде** коју издаје уговорни орган о извршеном увиду и обиласку локације испоруке/уградње пумпе.

д1) Копију каталога произвођача за понуђени тип пумпе, из кога се јасно види произвођач, тип пумпе, да тражени производ одговара условима и описима из техничке спецификације, као и копије техничке документације пумпе са упуством и техничким карактеристикама; уколико се каталог састоји од више модела пумпе кандидати/понуђачи су дужни у каталогу означити или маркирати робу, односно посебно идентификовати робу визуелним или физичким ознакама. (уколико се из једног документа могу видјети све тражене карактеристике, кандидати/ понуђачи у томе случају могу доставити само један документ)

3.5 СУКОБ ИНТЕРЕСА

3.5.1. У складу са чланом 52. Закона, као и са другим релевантним прописима у Босни и Херцеговини, уговорни орган ће одбацити понуду уколико је понуђач садашњем или бившем запосленику уговорног органа дао, или је спреман дати, мито у облику новчаних средстава или било којем неновчаном облику, с циљем остваривања утицаја на радњу, одлуку или ток поступка јавних набавки. Уговорни орган ће у писаној форми обавијестити понуђача и Агенцију за јавне набавке о одбацавању понуде, те о разлозима за то и о томе ће сачинити забиљешку у извјештају о поступку набавке.

3.5.2. Сваки понуђач је дужан уз понуду доставити и посебну писмену Изјаву да није нудио мито нити учествовао у било каквим радњама које за циљ имају корупцију у предметној јавној набавци (Анекс 7 ТД), овјерену од стране надлежног органа (орган управе – општина, суд или нотар). У случају да понуду доставља група понуђача, сваки члан групе понуђача уз понуду је обавезан доставити попуњену и овјерену предметну Изјаву.

3.6. ГРУПА ПОНУЂАЧА

3.6.1. У случају да понуду доставља група понуђача, уговорни орган ће оцјену испуњености квалификационих услова од стране групе понуђача извршити на сљедећи начин:

- Група понуђача као цјелина мора испунити услове који су наведени у тачки 3.4. ТД (техничка и професионална способност), што значи да група понуђача може

кумулятивно испуњавати постављене услове и доставити документацију којом доказују испуњавање постављених услова;

- Услове који су наведени под тачкама 3.1., 3.2. и 3.5. (Лична способност, Способност обављања професионалне дјелатности и Сукоб интереса) морају испуњавати сваки члан групе понуђача појединачно, те сваки од чланова групе понуђача мора доставити документацију којом доказују испуњавање постављених услова.

3.6.2 ОПЦИЈА:

3.6.2. У случају да група понуђача доставља понуду број чланова групе понуђача није ограничен и од њих се не тражи да оснују ново правно лице како би доставили понуду, али може захтијевати и да, након избора најповољнијег понуђача, исти доставе примјерак правног акта о формирању групе понуђача ради извршења предметног уговора, а којим се утврђује:

а) ко су чланови групе понуђача са тачним идентификационим елементима појединих чланова групе, те који је допринос (учешће) сваког појединачног члана групе;

б) ко има право иступа, представљања и овлаштење за потписивање уговора о јавној набавци у име групе понуђача. Овај документ овјеравају овлаштени потписници сваког члана групе понуђача (пуномоћ за представљање групе понуђача);

ц) да је понуда у овом поступку јавне набавке правно обавезујућа за све чланове групе понуђача;

д) да ће сви чланови групе понуђача бити солидарно одговорни за обавезе које уговором о јавној набавци као група преузимају.

3.6.3. Након доношења Одлуке којом је изабрана наведена група понуђача, изабрана група понуђача дужна је доставити оригинал или овјерену Копију (орган управе – општина, суд или нотар) правног акта о удруживању у групу понуђача ради учешћа у предметном поступку јавне набавке, у року не дужем од 5 (пет) дана од дана пријема одлуке. Документ мора бити физички достављен на протокол уговорног органа најкасније пети дан по пријему одлуке о избору, у радном времену уговорног органа (до 15:00 сати), те за уговорни орган није релевантно на који је начин послат. Уколико група понуђача не достави правни акт о удруживању са садржајем дефинисаним у тачки 3.6.2. ТД уговор ће се додијелити сљедећем понуђачу са ранг листе.

3.6.4. Уколико се понуђач одлучио да учествује у овом поступку јавне набавке као члан групе понуђача, он не може у истом поступку учествовати и самостално са својом понудом, а нити као члан неке друге групе понуђача. Свако поступање супротно овом захтјеву уговорног органа имаће за посљедицу одбијање свих понуда у којима је тај понуђач учествовао.

4 ЗАХТЈЕВИ У ВЕЗИ СА ДОСТАВЉАЊЕМ ПОНУДА

4.1. ПРИПРЕМА ПОНУДЕ

4.1.1. Понуђачи су обавезни да припреме своје понуде у складу са критеријима и условима који су утврђени у ТД. Понуђач не смије мијењати или надопуњавати текст ТД, а понуде које нису у складу са ТД бит ће одбачене као неприхватљиве.

4.1.2. Понуђачи сnose све трошкове настале на име припреме и достављања њихових понуда. Уговорни орган не сноси никакве трошкове понуђача у поступку јавне набавке

4.1.3. Понуда и сви документи као и кореспонденција у вези са понудом између понуђача и уговорног органа морају бити написани на једном од језика у службеној употреби у Босни и Херцеговини. Штампана литература, брошуре, каталози и слично које достави понуђач морају бити преведени. Под званичним преводом се сматра превод овјерен од стране судског тумача.

4.1.4. Понуда се израђује на начин да чини цјелину и мора бити написана неизбрисивом тинтом. Исправке у понуди морају бити урађене на начин да су видљиве и потврђене потписом и печатом понуђача, уз навођење датума исправке.

4.1.5. Исправке морају бити видљиве и не смију се радити коректором, корективном траком и другим корективним прибором. Исправке се требају вршити на сљедећи начин: неизбрисивом тинтом, једном линијом прецртати број или текст који се исправља, поред кога треба извршити нови упис, те ставити потпис и печат понуђача и датум исправке, у супротном понуда ће бити одбијена.

4.1.6. Сви листови понуде морају бити чврсто увезани (са јемствеником на начин да се онемогући накнадно вађење или уметање листова, осим доказа о гаранцији). Дијелови понуде као што су докази о гаранцији, штампана литература, брошуре, каталози, и слично који не морају бити чврсто увезани, понуђач обиљежава називом и наводи у садржају понуде као дио понуде. Све странице понуде морају бити нумерисане на начин да је видљив редни број странице или листа, у складу са чланом 8. став (6) и (7) Упутства за припрему модела тендерске документације и понуда. Ако понуда садржи штампану литературу, брошуре, каталоге и сл. који имају изворно нумерисане бројеве, онда се ти дијелови понуде не морају додатно нумерисати.

4.1.7. Ако због обима или других објективних околности понуда не може бити израђена на начин да чини цјелину, онда се израђује у два или више дијелова. У том случају сваки дио се чврсто увезује на начин да се онемогући накнадно вађење или уметање листова, а понуђач мора у садржају понуде навести од колико се дијелова понуда састоји. Када понуда садржи више дијелова, странице или листови се означавају на начин да сваки сљедећи дио започиње редним бројем којим се наставља редни број странице или листа којим завршава претходни дио.

4.2. САДРЖАЈ ПОНУДЕ

4.2.1. Понуда треба садржавати сљедеће елементе (документе):

- а) Попуњен Образац за понуду који је дат у Анексу 2 ТД;
- б) Попуњен Образац за цијену понуде са техничком спецификацијом који је дат у Анексу 3 ТД;
- ц) Образац повјерљивих информација (само уколико их има)
- д) Потписан и попуњен Нацрт уговора и оквирног споразума како је дато у Анексу 8 и 8а ТД;
- е) Квалификациони документи понуђача предвиђени тачком 3. ТД, и то:
 - е.1) Изјава о испуњавању услова из члана 45. Закона, како је тражено тачком 3.1.3. ТД (Анекс 5);

- е.2) Доказ о испуњавању услова из члана 46. Закона, како је то предвиђено тачком 3.2.2. ТД;
 - е.4) Доказе о испуњавању услова техничке и професионалне способности, како је тражено тачком 3.4. ТД;
 - е.5) Пуномоћ за представљање групе понуђача из тачке 3.7. под. б) ТД (у случају групе понуђача);
 - е.6) Изјава о сукобу интереса из члана 52. Закона, како је тражено тачком 3.6. ТД (Анекс 7);
- а) Остало тражено ТД, као нпр.: узорци, каталози, техничка документација, фотографије, скице, нацрти, планови, пројекти, студије, изјаве, потврде, увјерења и слично;
 - б) Попис све документације која је приложена уз понуду.

4.3. ДОСТАВЉАЊЕ ПОНУДЕ

4.3.1. Понуђач ће доставити 1 (једну) понуду у оригиналу и 1 (једну) копију понуде.

Оригинал понуда се доставља на оригиналној ТД која је објављена на Порталу јавних набавки, на којој ће читко писати: “ОРИГИНАЛ ПОНУДА”, док ће се на копији понуде, која мора у потпуности садржински одговарати оригиналној понуди, написати: „КОПИЈА ПОНУДЕ“. У случају разлика између оригинала и копије понуде, вјеродостојан је оригинал понуде.

4.3.2. Коверта или пакет са понудом (заједно, оригинал и копија) са печатом и потписом, која треба бити запечаћена у једној непровидној коверти, доставља се на адресу уговорног органа из тачке 1.1.1. ТД. На коверти са понудом мора бити назначено:

- назив и адреса уговорног органа,
- назив и адреса понуђача у лијевом горњем углу коверте,
- евиденцијски број набавке УД- _____/25; ОП- _____/25,
- назив предмета набавке који се понуда односи: „Набавка нових потопних фекалних пумпи у улазној пумпној станици Wilo- Еmu или еквивалент“ -назнака „НЕ ОТВАРАЈ“

НАПОМЕНА: не тражи се достављање узорака уз понуду.

4.4. ИЗМЈЕНА И/ИЛИ ДОПУНА И ОДУСТАЈАЊЕ ОД ПОНУДЕ

4.4.1. Понуђач може, прије истека рока за доставу понуда, своју понуду измијенити, допунити или од ње одустати (повући је). Ако због измјене или допуне дође до промјене укупне цијене понуде, нова цијена мора се обавезно навести.

4.4.2. Измјена или допуна понуде доставља на исти начин као и (основна) понуда, и то у року који је назначен у обавјештењу о набавци и ТД. На коверти у којој се налази изјава понуђача треба писати слиједеће: “ИЗМЈЕНА ПОНУДЕ”, „ДОПУНА ПОНУДЕ“ или “ПОВЛАЧЕЊЕ ПОНУДЕ”.

4.4.3. У случају повлачења понуде, прије истека рока за доставу понуда, понуђач може писмено захтијевати поврат своје неотворене понуде.

4.5. ЦИЈЕНА ПОНУДЕ

4.5.1. Понуђач је дужан доставити попуњен Образац за понуду и Образац за цијену понуде са техничком спецификацијом који се налазе у прилогу ТД, у складу са свим подацима који су дефинисани Анексом 2 и Анексом 3 односно за све ставке које су садржане у тим обрасцима.

4.5.2. У случају да понуђач пропусти попуњити Образац за цијену понуде у складу са постављеним захтјевима, за све ставке које су наведене, његова понуда ће бити одбачена. Образац за цијену понуде садржи више ставки, понуђач је дужан дати понуду за све ставке, водећи при томе рачуна да укупан збир цијена свих ставки у обрасцу не може бити 0 (нула).

4.5.3. Укупна цијена мора исто бити изражена у Обрасцу за понуду и Обрасцу за цијену понуде са техничком спецификацијом. У случају да се не слажу цијене из ова два обрасца предност се даје цијени без ПДВ-а из Обрасца за цијену понуде са техничком спецификацијом.

4.5.4. Цијена коју наведе понуђач у својој понуди се неће мијењати у току извршења уговора

4.5.5. Понуђач може дати попуст на цијену (понуду), под условом да га искаже посебно, како је то дефинисано Обрасцем за понуду односно Обрасцем за цијену понуде са техничком спецификацијом. Ако понуђач не искаже попуст на прописан начин, сматраће се да није ни понудио попуст.

4.5.6. У цијени понуде се обавезно наводи цијена понуде (без ПДВ-а), понуђени попуст и на крају цијена понуде са укљученим попустом (без ПДВ-а). Уколико понуђач није ПДВ обвезник, не приказује ПДВ, и у Обрасцу за цијену понуде, мјесто гдје се уписује припадајући износ ПДВ-а, оставља се празно.

4.5.7. Посебно се приказује ПДВ на цијену понуде са урачунатим попустом. На крају се даје вриједност уговора (цијена понуде са укљученим попустом) плус ПДВ.

4.6 ВАЛУТА ПОНУДЕ

4.6.1. Понуђач изражава цијену понуде у конвертибилним маркама (КМ).

ОПЦИЈА: Понуђач може изразити цијену понуде и у EUR-има укључујући и припадајуће индиректне порезе. Уколико се цијене наводе у EUR -има наведени износ ће се прерачунати у КМ по средњем курсу који утврђује Централна банка Босне и Херцеговине на дан отварања понуда и задржаће их по истом курсу све до истека периода важења понуде.

4.6.2. Понуђена цијена роба на паритету „DDP крајње одредиште - Incoterms 2010“, треба укључивати све обавезе односно трошкове везане за ту робу.

4.7 МЈЕСТО, ДАТУМ И ВРИЈЕМЕ ПРИЈЕМА ПОНУДА

4.7.1. Понуде се требају доставити на сљедећу адресу: А.Д. „Водовод и канализација“ Бијељина, Улица и број: Хајдук Станка 20

4.7.2. Рок за достављање понуда је _____2025. године до 12:00 сати.

НАПОМЕНА: Понуда понуђача мора бити достављена до датума и сата назначеног у обавјештењу о набавци односно ТД и за уговорни орган није релевантно када је нити на који начин је послата.

4.7.3. Понуде за примљене након истека рока за пријем понуда из тачке 4.7.2. ТД бит ће враћене понуђачу неотворене.

4.8. МЈЕСТО, ДАТУМ И ВРИЈЕМЕ ОТВАРАЊА ПОНУДА

4.8.1. Јавно отварање понуда ће се одржати _____2025. године у 13:00 сати, у просторијама уговорног органа, адреса Управна уграда Друштва, улица Хајдук Станка број 20, сала број 19.

4.8.2. Понуђачи или њихови овлаштени представници, као и сва друга заинтересована лица могу присуствовати отварању понуда. Копија Записника са отварања понуда, доставља се свим понуђачима одмах, а најкасније у року од 3 (три) дана од дана отварања понуда.

4.8.3. На јавном отварању понуда присутним понуђачима ће се саопштити сљедеће информације:

- а) назив понуђача,
- б) укупна цијена наведена у понуди,
- ц) попуст наведен у понуди, ако је посебно исказан,
- д) поткритерији који се вреднују у оквиру критерија економски најповољније понуде, уколико је одабран тај критериј за додјелу уговора.

4.8.4. Представник понуђача који жели званично учествовати на отварању понуда треба прије отварања понуда Комисији за набавку уговорног органа доставити пуномоћ за учешће на јавном отварању понуда у име привредног субјекта - понуђача уколико исти није потписник понуде. Уколико нема званичне пуномоћи понуђач може, као и остала заинтересована лица, присуствовати јавном отварању понуда али без права потписа записника или предузимања било којих правних радњи у име понуђача.

5 ОЦЈЕНА ПОНУДА И ДОНОШЕЊЕ ОДЛУКЕ О ИСХОДУ ПОСТУПКА

5.1 ПЕРИОД ВАЖЕЊА ПОНУДЕ (ОПЦИЈА ПОНУДЕ)

5.1.1. Понуде морају важити до 90 дана, рачунајући од истека рока за подношење понуда.

5.1.2. Уколико понуђач у понуди не наведе период важења понуде, онда се сматра да је то онај период који је наведен у ТД. У случају да је период важења понуде краћи од периода наведеног у ТД, уговорни орган ће одбити такву понуду.

5.1.3. Све док не истекне период важења понуда, уговорни орган има право да тражи од понуђача у писаној форми да продуже период важења њихових понуда до одређеног датума. Понуђачи могу одбити такав захтјев, а да тиме не изгубе право на гаранцију за понуду. Понуђач који пристане да продужи период важења своје понуде и о томе у писаној форми обавијести уговорни орган, продужит ће период важења понуде и доставити продужену гаранцију за понуду. Понуда се не смије мијењати. Ако понуђач не одговори на захтјев уговорног органа у вези са продужењем периода важења понуде или не достави продужену гаранцију за понуду, сматрат ће се да је одбио захтјев уговорног органа. У том случају уговорни орган одбацује његову понуду.

5.2. ГАРАНЦИЈА ЗА ОЗБИЉНОСТ ПОНУДЕ (НЕ ТРАЖИ СЕ)

5.3 ГАРАНЦИЈА ЗА УРЕДНО ИЗВРШЕЊЕ УГОВОРА – НЕ ТРАЖИ СЕ

5.4. ЗАБРАНА ПРЕГОВОРА И ПОЈАШЊЕЊЕ ПОНУДЕ

5.4.1. Са понуђачима се неће обављати никакви преговори у вези са понудама.

5.4.2. Уговорни орган може од понуђача тражити писменим путем, да у року од 3 (три) дана појасне документе које су доставили у складу са чланом 45. до 49. Закона или да доставе оригиналне документе ради поређења са копијама, које су достављене уз понуду, с циљем отклањања формалног недостатка документа.

5.5. НЕПРИРОДНО НИСКА ЦИЈЕНА

5.5.1. Ако оцијени да су достављене цијене понуде неприродно ниске у односу на понуђене робе, уговорни орган ће захтијевати од понуђача да оправда понуђену цијену. Ако понуђач не достави основано образложење које може, између осталог, садржавати и поређење с цијенама на тржишту, уговорни орган одбацит ће такву понуду.

5.5.2. Понуђач је дужан на захтјев уговорног органа писмено доставити детаљне информације о релевантним саставним елементима понуде, укључујући елементе цијене односно разлоге за понуђену цијену.

Уговорни орган ће узети у разматрање објашњења која се на примјерен начин могу односити на:

- а) економичност процеса производње;
- б) техничка рјешења која су одабрана и/или изузетно повољних услова који су на располагању понуђачу за доставу роба;
- ц) оригиналност роба које понуђач нуди;
- д) поштивања одредби које се односе на заштиту на раду и радне услове који су на снази на локацији гдје ће се робе доставити (испоручити);

е) могућност да понуђач прима државну помоћ.

Ако уговорни орган утврди да је понуда неприродно ниска зато што понуђач прима државну помоћ, понуда може бити одбачена само ако понуђач није у могућности доказати, у разумном року који је одредио уговорни орган, да је државна помоћ додијељена у складу с важећим законом.

5.5.3. Уговорни орган ће обавезно од понуђача тражити објашњење цијене понуде коју сматра неприродно ниском ако су испуњени сљедећи услови:

а) цијена понуде је за више од 50% нижа од просјечне цијене преосталих прихватљивих понуда, уколико су примљене најмање три прихватљиве понуде, или

б) цијена понуде је за више од 20% нижа од цијене другорангиране прихватљиве понуде.

5.6. ИСПРАВКА РАЧУНСКИХ ГРЕШАКА И ПРОПУСТА

5.6.1. Уговорни орган ће исправити било коју грешку у понуди која је чисто аритметичке природе, уколико се иста открије у току оцјене понуда. Уговорни орган ће неодложно понуђачу упутити обавјештење о свакој исправци и може наставити са поступком, са исправљеном грешком, под условом да је понуђач то одобрио у року који је одредио уговорни орган. Ако понуђач не одобри предложену исправку, понуда се одбацује и гаранција за понуду, уколико постоји, се враћа понуђачу.

5.6.2. Уговорни орган ће исправити грешке у рачунању цијене у слиједећим случајевима, и на сљедећи начин:

а) када постоји разлика између износа израженог у бројевима и ријечима - у том случају предност има износ изражен ријечима, осим уколико се на тај износ не односи аритметичка грешка;

б) ако постоји разлика између јединичне цијене и укупног износа који се добије множењем јединичне цијене и количине, јединична цијена која је наведена ће имати предност и потребно је исправити коначан износ;

ц) ако постоји грешка у укупном износу у вези са сабирањем или одузимањем подизноса, подизнос ће имати предност, када се исправља укупан износ.

5.6.3. Износи који се исправе на напријед описани начин ће бити обавезујући за понуђача. Ако их понуђач као такве не прихвата, његова понуда се одбацује.

5.6.4. Јединична цијена ставке не сматра се рачунском грешком, односно не може се исправљати ни под којим условима.

5.7. ДОНОШЕЊЕ ОДЛУКЕ О ИСХОДУ ПОСТУПКА НАБАВКЕ

5.7.1. Уговорни орган ће донијети одлуку о избору најповољнијег понуђача или одлуку о поништењу поступка набавке у року који је одређен ТД као рок (период) важења понуде, а најкасније у року од 7 (седам) дана од дана истека важења понуде, односно у продуженом периоду рока важења понуде, уколико се он продужи на захтјев уговорног

органа. Одлука о резултатима поступка јавне набавке ће бити објављена на веб страници уговорног органа, истовремено са њеним упућивањем понуђачима.

5.7.2. Сви понуђачи ће бити обавијештени о одлуци уговорног органа о резултату поступка јавне набавке у року од 3 (три) дана, а најкасније у року од 7 (седам) дана од дана доношења одлуке, и то електронским средством, факсом, поштом или непосредно. Уз обавјештење о резултатима поступка набавке уговорни орган ће доставити понуђачима одлуку о избору најповољније понуде или поништењу поступка, као и записник о оцјени понуда.

5.8. ПОУКА О ПРАВНОМ ЛИЈЕКУ

5.8.1. Сваки понуђач односно сваки привредни субјект који има или је имао интерес за додјелу уговора о јавној набавци и који учини вјероватним да је у конкретном поступку јавне набавке била или је могла бити проузрокована штета због поступања уговорног органа, а које се у жалби наводи као повреда овог закона и подзаконских аката од стране уговорног органа у поступку јавне набавке, има право да уложи жалбу на поступак на начин и у роковима који су одређени у одредбама чланова 99. и 101. Закона.

6 ЗАКЉУЧЕЊЕ УГОВОРА

6.1.1. НАЦРТ УГОВОРА (ОКВИРНОГ СПОРАЗУМА)

6.1.1. Нацрт уговора (основни елементи уговора) се налазе у оквиру Анекса 7 као примјер нацрта појединачног уговора који ће изабрани понуђач закључити након закљученог Оквирног споразума, зависно од потребе уговорног органа. Понуђач треба попунити нацрт уговора са својим подацима (генералије понуђача), и исти потписати и овјерити те приложити уз понуду скупа са осталим документима из ТД.

6.1.2. Нацрт оквирног споразума се налази у оквиру Анекса 7а ТД. Понуђач треба попунити нацрт оквирног споразума са својим подацима и детаљима који се траже оквирним споразумом (генералије понуђача, укупну цијену,) и исти потписати и овјерити те приложити уз понуду скупа са осталим документима из ТД.

6.2. ПОДУГОВАРАЊЕ

6.2.1. Уколико намјеравају склопити подуговор са трећом страном, понуђачи требају у обрасцу за достављање понуде (Анекс 2 тачка 4. ТД) навести да ли, и у којем дијелу, то намјеравају учинити. Понуђач у понуди не мора идентификовати подуговарача али се мора изјаснити да ли ће бити извршено директно плаћање подуговарачу.

6.2.2. Понуђач са најуспјешнијом понудом не смије, без претходне сагласности уговорног органа, са трећом страном склапати подуговор ни о једном дијелу уговора који није наведен у његовој понуди. Уговорни орган ће бити благовремено обавијештен, прије склапања подуговора, о елементима уговора за које се склапа подуговор и о идентитету подуговарача. Уговорни орган може извршити провјеру квалификација подуговарача у складу са чланом 44. Закона и обавијестити понуђача о својој одлуци у року од 15 (петнаест) дана од пријема обавјештења о подуговарачу. У

случају одбијања подуговарача уговорни орган је обавезан навести објективне разлоге одбијања.

6.2.3. Понуђач којем је додијељен уговор дужан је прије реализације подуговора доставити уговорном органу подуговор закључен с подуговарачем, који обавезно садржи сљедеће елементе:

- а) дио робе коју ће испоручити подуговарач;
- б) предмет, количину, вриједност, мјесто и рок испоруке робе;
- ц) податке о подуговарачу, и то: назив подуговарача, сједиште, ЈИБ/ИДБ, број трансакционог рачуна и назив банке код које се води.

Наведени подаци из подуговора су основ за непосредно (директно) плаћање подуговарачу.

6.2.4. Понуђач којем буде додијељен уговор сноси пуну одговорност за реализацију уговора.

7 ИНФОРМАЦИЈЕ О ТЕНДЕРСКОЈ ДОКУМЕНТАЦИЈИ

7.1 ПРЕУЗИМАЊЕ ТЕНДЕРСКЕ ДОКУМЕНТАЦИЈЕ

7.1.1. Уговорни орган је омогућио неограничен и директан приступ ТД на Порталу јавних набавки, без накнаде, заједно са објавом обавјештења о набавци на Порталу јавних набавки,.

7.1.2. Ако понуђач преузме ТД више пута, рок за жалбу из члана 101. став (1) тачка б) Закона се рачуна од момента првог преузимања ТД.

7.1.3. Преузимање ТД са Портала јавних набавки понуђачи могу извршити до _____ 2025. године.

7.2 ПОЈАШЊЕЊЕ, ИЗМЈЕНА И ДОПУНА ТЕНДЕРСКЕ ДОКУМЕНТАЦИЈЕ

7.2.1. Заинтересовани понуђачи могу тражити појашњење ТД од уговорног органа у писаној форми, и то благовремено, а најкасније 10 (десет) дана прије истека рока за подношење понуда, у форми и на начин како је то дефинисано у систему „Е-набавке“. Сви захтјеви за појашњење и одговори са појашњењем ТД бити ће доступни свим понуђачима који су преузели ТД у систему „Е-набавке“.

7.2.2 Постављање захтјева за појашњење тендерске документације и одговора с појашњењем може се извршити само у форми и на начин како је дефинисано у систему „Е-набавке“.

7.2.3. Објављени документи у систему „Е-набавке“ не могу се брисати и мијењати.

7.2.4. Измјене и допуне ТД се врше на начин да уговорни орган објављује нови документ у систем „Е-набавке“.

8 АНЕКСИ И ОБРАСЦИ

Анекс 1 - Обавјештење о јавној набавци (доступно на порталу Јавних набавки)

Анекс 2 - Образац за понуду

Анекс 3 - Образац за цијену понуде са техничком спецификацијом

Анекс 4 – спојничка веза (куплунга) DN 150 са пратећим спојничким инсталацијама (прилог скица спојничке везе и постоља пумпе)

Анекс 5 - Изјава о испуњавању услова по члану 45. Закона (Лична способност)

Анекс 6 - Изјава по члану 52. Закона (Сукоб интереса)

Анекс 7 - Образац повјерљивих информација

Анекс 8 - Нацрт уговора

Анекс 8а – Нацрт оквирног споразума

СЛУЖБЕНА ЗАБИЉЕШКА:

Сачинила: _____, Милица Ристић, дипл. економиста, шеф Одјелјење набавке;

Контролисала: _____, Мира Јошило, дипл. правник, сарадник Одјелјење набавке;

Сагласан: _____, Горан Мартић, мастер економије, руководилац Службе за финансијско - рачуноводствене и комерцијалне послове

Број: УД-_____-2/25

Дана, _____ 2025. године

АНЕКС 1

Обавјештење о јавној набавци

(доступно на порталу Јавних набавки)

ОБРАЗАЦ ЗА ПОНУДУ

Број набавке: _____

Број обавјештења са Портала јавних набавки: _____

УГОВОРНИ ОРГАН: А.Д. „Водовод и канализација“ Бијељина

Адреса и сједиште уговорног органа:

Ул. Хајдук СТанка број 20, 76 300 Бијељина, Република Српска, БиХ

НАПОМЕНА: Уколико се проводи поступак заједничке јавне набавке или набавку проводи централни набавни орган, уписују се називи свих уговорних органа који судјелују у том поступку набавке, са назнаком који од наведених уговорних органа иступа за све уговорне органе у том поступку јавне набавке.

ПОНУЂАЧ _____ (уписује се назив понуђача)

НАПОМЕНА: Уколико понуду доставља група понуђача, уписују се исти подаци за све чланове групе понуђача, као и када понуду доставља само један понуђач, а поред назива понуђача који је представник групе понуђача уписује се податак да је то представник групе понуђача. Подуговарач се не сматра чланом групе понуђача у смислу поступка јавне набавке.

Назив и сједиште понуђача (овлаштени представник групе	
---	--

понуђача)	
Назив, адреса и ЈИБ за сваког члана групе понуђача (уколико се ради о групи понуђача)	
Адреса	
ИДБ/ЈИБ	
Број жиро рачуна	
Да ли је понуђач у систему ПДВ-а	
Адреса за доставу поште	
Е – маил	
Контакт особа	
Број телефона	
Број факса	

ИЗЈАВА ПОНУЂАЧА

НАПОМЕНА: Уколико понуду доставља група понуђача, онда Изјаву понуђача попуњава представник групе понуђача.

У поступку јавне набавке која је објављена на Порталу јавних набавки, број обавјештења о набавци _____, овим достављамо своју понуду и изјављујемо слjedeће:

1. У складу са садржајем и захтјевима из ТД, овом изјавом прихватамо њене одредбе у цијелости, без икаквих резерви или ограничења.

2. Овом понудом одговарамо захтјевима из ТД за испоруку робе:

_____ (уписати предмет набавке), у складу са условима утврђеним ТД, критеријима и утврђеним роковима, без икаквих резерви или ограничења.

3. Цијена наше понуде), без ПДВ-а, износи: _____ КМ

Попуст који дајемо на цијену износи _____ КМ

Цијена наше понуде, са укљученим попустом износи _____ КМ

ПДВ на цијену понуде (са урачунатим попустом) износи _____ КМ

Укупна цијена наше понуде износи _____ КМ

Словима: _____

У прилогу се налази и образац за цијену наше понуде, који се попуњава у складу са захтјевима из ТД. У случају разлика у цијенама из ове Изјаве и Обрасца за цијену понуде, релевантна је цијена из Обрасца за цијену понуде.

4. ПОДУГОВАРАЊЕ (уколико понуђач има намјеру подуговарања):

4.а) Имамо намјеру подуговарања приликом извршења уговора.

Назив и сједиште подуговарача (није обавезан податак):
_____ и/или

Дио уговора који се намјерава подуговарати (обавезан податак – навести описно или у процентима): _____

4.б) Немамо намјеру подуговарања.

НАПОМЕНА: Заокружити тачку 4.а) или 4.б), а ако се изјави намјера подуговарања попунити најмање обавезне податке. Уколико понуђач не заокружи ни једну од понуђених опција (4.а) или 4.б) сматрат ће се да нема намјеру извршити подуговарање.

5. Наша понуда важи _____ (уписати и словима _____) дана (Напомена: број дана одређује уговорни орган) од дана истека рока за достављање понуда тј. до _____ (уписати датум).

6. Ако наша понуда буде најуспјешнија обавезујемо се доставити доказе о испуњавању квалификационих услова за које смо приложили изјаве, у складу са условима прописаним ТД

7. Упознати смо и прихватамо сва права и обавезе утврђене у Нацрту уговора и оквирног споразума који је дат у прилогу ТД (Анекс 8 и 8а).

8. Изјављујемо да наша роба одговора свим техничким условима и карактеристикама из Анекса 3 ТД.

М.П.

ОВЛАШТЕНО ЛИЦЕ ПОНУЂАЧА

(име и презиме)

(потпис)

Мјесто и датум: _____

САДРЖАЈ ПОНУДЕ

Наша понуда садржи документа означена од 1 до _____, и то:

1. _____
2. _____
3. _____
4. _____
5. _____
6. _____
7. _____
8. _____
9. _____
10. _____
11. _____
12. _____

М.П.

ОВЛАШТЕНО ЛИЦЕ ПОНУЂАЧА

(име и презиме)

(потпис)

АНЕКС 3

ОБРАЗАЦ ЗА ЦИЈЕНУ ПОНУДЕ-РОБЕ

Потопне фекалне пумпе у улазној пумпној станици Wilo- Emu или еквивалент

Страна од

Назив кандидата/понуђача _____

Понуда бр. _____

Ред. бр	Опис робе	Еквивалент	Произвођач/земља поријекла	Јединица мјере	Количина	Цијена по јединици мјере КМ	Укупна цијена без ПДВ-а
1.	Потопне фекалне пумпе у улазној пумпној станици Wilo- Emu или еквивалент Техничке карактеристике пумпе Wilo- Emu ; - Тип пумпе: FA15,52 E - Тип мотора: T20.1-4/22Gex			ком	2		

<p>Техничке карактеристике еквивалентна пумпи:</p> <ul style="list-style-type: none"> - Капацитет пумпе од 270 до 380 m³/h; - Висина дизања – минимално 10,8 m - Називне снаге мотора максимално 15 kw; - Ех изведба мотора; - Једноканално или више канално радно коло са минимално 109 mm слободног пролаза; - Да одговара спојничкој вези (куплунгу) DN 150 и пратећим спојничким инсталацијама (прилог скица спојничке везе и постоља пумпе) (Анекс 4); - Рад преко фреквентног регулатора. 							
Укупна цијена без ПДВ-а:							
Попуст:							
Укупна цијена са попустом без ПДВ-а:							

Износ словима: _____

Рок испоруке робе _____

Начин плаћања _____

Гарантни рок: _____

Потпис и печат кандидата/понуђача _____ М.П.

НАПОМЕНА:

1. Цијене морају бити изражене у КМ или еурима. За сваку ставку у понуди мора се навести цијена.

2. Цијена понуде се исказује без ПДВ-а и садржи све накнаде који уговорни орган треба платити добављачу. Уговорни орган не смије имати никакве додатне трошкове осим оних који су наведени у овом обрасцу.
3. У случају разлика између јединичних цијена и укупног износа, исправка ће се извршити у складу са јединичним цијенама.
4. Јединична цијена ставке не сматра се рачунском грешком, односно не може се исправљати ни под којим условима.

АНЕКС 4

СПОЈНИЧКА ВЕЗА (КУПЛУНГ) DN 150 СА ПРАТЕЋИМ СПОЈНИЧКИМ ИНСТАЛАЦИЈАМА (ПРИЛОГ СКИЦА СПОЈНИЧКЕ ВЕЗЕ И ПОСТОЉА ПУМПЕ)

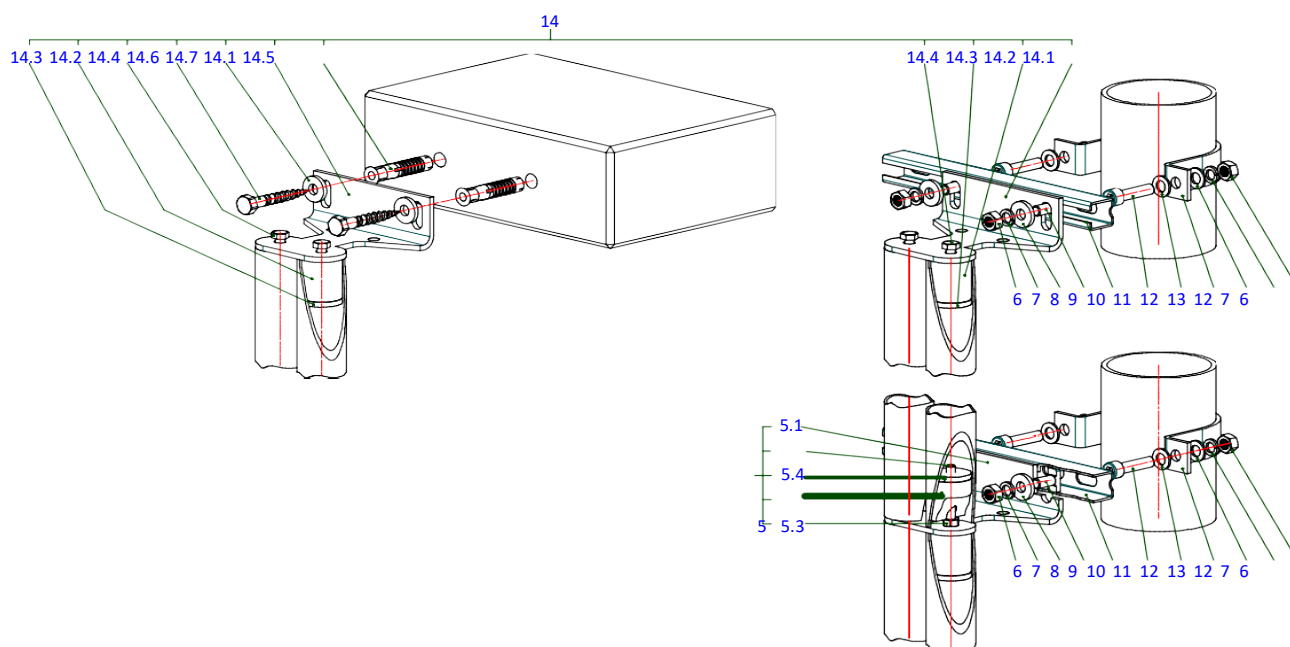

Anschluss / connection / connexion
DN 100

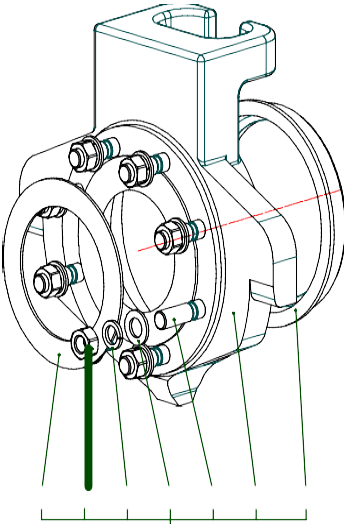

Anschluss / connection / connexion
DN 150

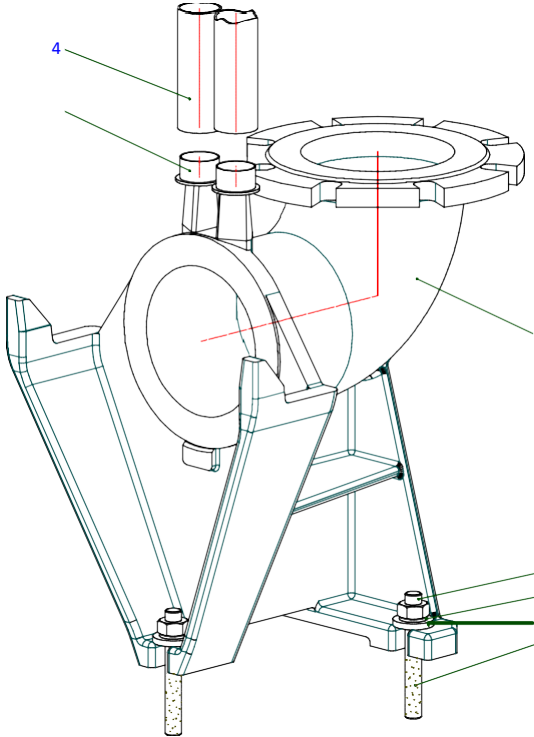
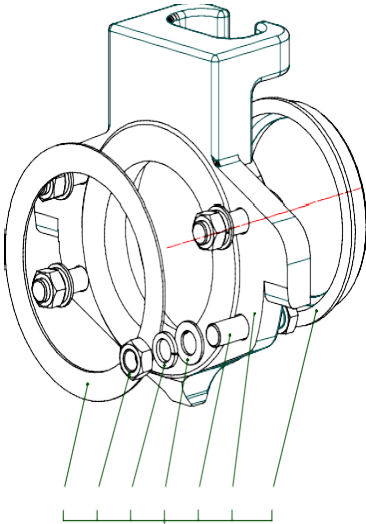

Pozicija	Broj	Kol.	Opis	Napomena
1	6001867	1	SpojnaStopa 50.17588/1GG Couplingfoot 50.17588/1GG	
2	6044573	1	Spojna prirubnicaDN150L/2RK DN150 SET coupling flange DN150L/2RK DN150 KIT	
2.1			--> Spojna prirubnica 51.17589/1 GG coupling flange 51.17589/1 GG	
2.1.1	6019860	1	-->-- > Zaptivni prsten 18970 CR seal ring-profile 18970 CR	
2.2	6040248	4	--> Zavrtnaj M20x90 DIN931 A4-70 screw M20x90 DIN931 A4-70	
2.3	2029516	4	--> Podloška A21 DIN125 A4 WASHER A21 DIN125 A4	
2.4	6002183	4	--> Opružna podloška 20 DIN7980 A4 lock washer 20 DIN7980 A4	
2.5	6021944	4	--> Navrtanj M20 DIN934 A4-70 nut M20 DIN934 A4-70	
2.6	6008892	1	--> Ravna zaptivka D.169/218x3 DIN2690 EPDM flat gasket D.169/218x3 DIN2690 EPDM	
2.1.1	6021794	1	Zaptivni prsten "Viton" seal ring-profile Viton	
3	6011452	2	Rukav 54.17669 PVC bush 54.17669 PVC	
4	6005917	6	Cijev D.42,4x2 DIN2463 1.4301 pipe D.42,4x2 DIN2463 1.4301	
Alternativa				
4	6005916	6	Cijev D.42,4x2 DIN17455 1.4571 pipe D.42,4x2 DIN17455 1.4571	
5	6026381	1	Držać vodilice SB/2RK 53.18699 1.4571 guide bracket SB/2R 53.18699 1.4571	
5.1			--> Držać vodilice 53.18699 1.4571 guide bracket 53.18699 1.4571	
5.2	6004272	4	--> Stezna (fiksirajuća) guma 18741 Gummi fixation rubber 18741 Gi	
5.3	6004647	4	--> Podloška sa navojem D.35/M8x5 1.4571 threaded disc D.35/M8x5 1.4571	
5.4	6026141	2	--> Podloška sa navojem M8x110 A4 threaded rod M8x110 A4	
5.5	6002394	2	--> Navrtanj M8 DIN934 A4 nut M8 DIN934 A4	
6	6002368	2	Navrtanj M12DIN934 A4-80 nut M12 DIN934 A4-80	
7	6002172	2	Opružna podloška 12 DIN7980 A4 lock washer 12 DIN7980 A4	
8	6002523	2	Podloška 13 DIN7349 A4 washer 13 DIN7349 A4	

Pozicija	Broj	Kol.	Opis	Napomena
9	6028590	2	Zavrtnaj HS38/17 M12x25 A4 screw HS38/17 M12x25 A4	
10	6028589	1	Montažna šina HL36/36 500lg. A4 installation rail HL36/36 500lg. A4 rail	
11	6003402	2	Zavrtnaj M12x40 DIN912 A4-70	32

			screw M12x40 DIN912 A4-70	
12	2014011	4	Podloška A13 DIN125 A4 washer A13 DIN125 A4	
13	6027657	1	Stezaljka za cijevi D.168 A4 pipe clamp D.168 A4	
13	6036226	1	Stezaljka za cijevi D.176 A4 pipe clamp D.176 A4	
13	6026139	1	Stezaljka za cijevi D.218 A4 pipe clamp D.218 A4	
14	6020319	1	Držać vodilice SB/2R 53.18699 1.4571 SET guide bracket SB/2R 53.18699 1.4571 KIT	
14.1			Držać vodilice 53.18699 1.4571 guide bracket 53.18699 1.4571	
14.2	6004272	2	Stezna (fiksirajuća) guma 18741 Gummi fixation rubber 18741 Gi	
14.3	6004647	2	Podloška sa navojem D.35/M8x5 1.4571 threaded disc D.35/M8x5 1.4571	
14.4	6003579	2	Zavrtnanj M8x50 DIN931 A4-70 screw M8x50 DIN931 A4-70	
14.5	6002027	2	--> Tipl (anker) D.12 Plastik GD 12 dowel D.12 Plastik GD 12	
14.6	6002349	2	--> Zavrtnanj 10x70 DIN571 A4 Screw 10x70 DIN571 A4	
14.7	6002140	2	--> Podloška 10,5 DIN7349 A4 washer 10,5 DIN7349 A4	
15	6010974	1	Oprema za montiranje 10 - 3xM16S Beton - A4 fixation set 10 - 3xM16S concrete - A4	
15.1			--> Zaptivni ketridž (punjenje) HVU M16x125 mortar cardridge HVU M16x125	
15.2			--> Vijak anker HAS-R M16x125/38 A4 anchor bar HAS-R M16x125/38 AISI316	
15.3			--> Opružna podloška 16 DIN7980 A4 lock washer 16 DIN7980 A4	
15.4			--> Podloška 17 DIN7349 A4 washer 17 DIN7349 A4	
16	6046322	1	Spojna prirubnica DN150L/2RK DN100 SET coupling flange DN150L/2RK DN100 KIT	
16.1			--> Spojna prirubnica 53.20114 GG coupling flange 53.20114 GG	
16.1.1	6019860	2	--> --- > Zaptivni prsten 18970 CR seal ring-profile 18970 CR	
16.2	6002304	8	--> Zavrtnanj M16x55 DIN939 A4-70 screw M16x55 DIN939 A4-70	

Pozicija	Broj	Kol.	Opis	Napomena
16.3	2032934	8	--> Podloška A17 Din125 A4 WASHER A17 Din125 A4	
16.4	6002170	8	--> Opružna podloška 16 DIN7980 A4 lock washer 16 DIN7980 A4	
16.05	6002376	8	--> Navrtanj M16 DIN934 A4-80 nut M16 DIN934 A4-80	
16.6	6008885	1	--> Ravna zaptivka D.115/162x3 EN1514-1 EPDM flat gasket D.115/162x3 EN1514-1 EPDM	
Alternativa				
16.1	6041805	1	Prelazna prirubnica DN 100/150 GG/CO adapter flange DN 100/150 GG/CO	

16.1.1	6019860	1	Zaptivni prsten 18970 CR seal ring-profile 18970 CR	
16.1.1	6021794	1	Zaptivni prsten "Viton" seal ring-profile Viton	

Изјава о испуњености услова из члана 45. став (1) тачке а) до д) Закона о јавним набавкама („Службени гласник БиХ“, број: 39/14, 59/22 и 50/24)

Ја, нижепотписани _____ (име и презиме), са личном картом број: _____ издатом од _____, у својству представника привредног друштва или обрта или сродне дјелатности _____ (навести положај, назив привредног друштва или обрта или сродне дјелатности), ИД број: _____, чије сједиште се налази у _____ (град/опћина), на адреси _____ (улица и број), као понуђач у поступку јавне набавке _____ (навести тачан назив и врсту поступка јавне набавке), а којег проводи уговорни орган _____ (навести тачан назив уговорног органа), за које је објављено обавјештење о јавној набавци број: _____ у „Службеном гласнику БиХ“ број: _____, а у складу са чланом 45. ставови (1) и (4) Закона о јавним набавкама, под пуном материјалном и кривичном одговорношћу

ИЗЈАВЉУЈЕМ

Понуђач _____ у наведеном поступку јавне набавке, којег представљам:

- а) Није правоснажном судском пресудом у кривичном поступку осуђен за кривична дјела организованог криминала, корупције, преваре или прања новца у складу с важећим прописима у БиХ или земљи у којој је регистрован;
- б) Није под стечајем или је предмет стечајног поступка, осим у случају постојања важеће одлуке потврди стечајног плана или је предмет поступка ликвидације, односно у поступку је обустављања пословне дјелатности, у складу са важећим прописима у Босни и Херцеговини или земљи у којој је регистрован;
- ц) Испунио је обавезе у вези с плаћањем пензионог и инвалидског осигурања у складу са важећим прописима у БиХ или земљи у којој је регистрован;
- д) Испунио је обавезе у вези с плаћањем директних и индиректних пореза у складу с важећим прописима у БиХ или земљи у којој је регистрован.

У наведеном смислу сам упознат са обавезом понуђача да у случају додјеле уговора достави документе из члана 45. став (2) тачке а) до д) Закона о јавним набавкама, на захтјев уговорног органа и у року којег одреди уговорни орган, сходно члану 72. став (3) тачка а) Закона о јавним набавкама.

Надаље изјављујем да сам свјестан да кривотворење службене исправе, односно употреба неистините службене или пословне исправе, књиге или списка у служби или пословању као да су истинити представља кривично дјело предвиђено Кривичним законима у БиХ, те да давање нетачних података у документима којима се доказује лична способност из члана 45. Закона о јавним набавкама представља прекршај за који су предвиђене новчане казне од 1.000,00 КМ до 10.000,00 КМ за понуђача (правно лице) и од 200,00 КМ до 2.000,00 КМ за одговорно лице понуђача.

Такође изјављујем да сам свјестан да уговорни орган који проводи наведени поступак јавне набавке сходно члану 45. став (6) Закона о јавним набавкама, у случају сумње у тачност података датих путем ове изјаве, задржава право провјере тачности изнесених информација код надлежног органа.

Изјаву дао: _____

Мјесто и датум давања изјаве: _____

Потпис и печат надлежног органа: _____ М.П.

ПИСМЕНА ИЗЈАВА ИЗ
ЧЛАНА 52. ЗАКОНА О ЈАВНИМ НАБАВКАМА

Ја, нижепотписани _____ (име и презиме), са личном картом број: _____ издатом од _____, у својству представника привредног друштва или обрта или сродне дјелатности _____ (навести положај, назив привредног друштва или обрта или сродне дјелатности), ИД број: _____, чије сједиште се налази у _____ (град/опћина), на адреси _____ (улица и број), као понуђач у поступку јавне набавке _____ (навести тачан назив и врсту поступка јавне набавке), а којег проводи уговорни орган _____ (навести тачан назив уговорног органа), за које је објављено обавјештење о јавној набавци број: _____ у „Службеном гласнику БиХ“ број: _____, а у складу са чланом 52. став (2) Закона о јавним набавкама, под пуном материјалном и кривичном одговорношћу
ИЗЈАВЉУЈЕМ

1. Нисам понудио мито ни једном лицу укљученом у процес јавне набавке, у било којој фази процеса јавне набавке.
2. Нисам дао, нити обећао дар, или неку другу повластицу службеном или одговорном лицу у уговорном органу, укључујући и страном службено лице или међународног службеника, у циљу обављања у оквиру службене власти, радње које не би требало да изврши, или се суздржава од вршења дјела које треба извршити он, или неко ко посредује при таквом подмићивању службеног или одговорног лица.
3. Нисам дао или обећао дар или неку другу повластицу службеном или одговорном лицу у уговорном органу укључујући и страном службено лице или међународног службеника, у циљу да обави у оквиру своје службене власти, радње које би требало да обавља, или се суздржава од обављања радњи, које не треба извршити.
4. Нисам био укључен у било какве активности које за циљ имају корупцију у јавним набавкама.
5. Нисам судјеловао у било каквој радњи која је за циљ имала корупцију у току поступка јавне набавке.

Давањем ове изјаве, свјестан сам кривичне одговорности предвиђене за кривична дјела примања и давања мита и кривична дјела против службене и друге одговорности и дужности утврђене у Кривичним законима Босне и Херцеговине.

Изјаву дао:

Мјесто и датум давања изјаве:

Потпис и печат надлежног органа:

_____ М.П.

Предмет набавке: _____

Ознака уговора о јавној набавци: _____

ПОВЈЕРЉИВЕ ИНФОРМАЦИЈЕ

Информација која је повјерљива	Бројеви страница с тим информацијама у понуди	Разлози за повјерљивост тих информација	Временски период у којем ће те информације бити повјерљиве

Потпис и печат понуђача

НАПОМЕНА:

Уколико понуђачи одређене информације/податке из понуде означавају повјерљивим, односно пословном тајном, дужни су да у понуди наведу и правни основ на темељу којег су ти подаци тајни и повјерљиви.

У случају паушалног навођења у понуди да се неки податак/информација сматра повјерљивим/тајним, без назначивања правног основа на темељу којег су ти подаци повјерљиви и тајни, неће обавезивати уговорни орган да исте сматра таквима.

НАЦРТ ПОЈЕДИНАЧНОГ УГОВОРА

Потопне фекалне пумпе у улазној пумпној станици Wilo- Еми или еквивалент

УГОВОРНЕ СТРАНЕ:

1) **А.Д. "ВОДОВОД И КАНАЛИЗАЦИЈА" БИЈЕЉИНА**, улица Хајдук Станка број 20, ПДВ број: 400307860000, ЈИБ број: 4400307860000, којег заступа директор Владимир Љубојевић, дипл. правник из Бијељине, (у даљем тексту: купац)

и

2. _____ (фирма), _____ (адреса), ПДВ број: _____, ИД број: _____, којег заступа _____ (име и функција овлаштеног лица) (у даљем тексту: продавац)

ПРЕДМЕТ УГОВОРА**Члан 1.**

Уговорне стране склапају овај уговор на основу проведеног отвореног поступка за доставу понуда за јавну набавку робе – Потопне фекалне пумпе у улазној пумпној станици Wilo- Еми или еквивалент 2 (два) комада објављеног на Порталу јавних набавки, број обавјештења _____ од _____ 2025. године.

Члан 2.

Предмет овог уговора је куповина нових пумпи, према техничком опису и условима и тендерске документације, а у свему према понуди Продавца број: _____ (број понуде) од _____ године (датум понуде) са техничком спецификацијом (у даљем тексту: Понуда), које скупа чине саставни дио овог уговора.

ЦИЈЕНА (ВРИЈЕДНОСТ УГОВОРА)**Члан 3.**

Вриједност уговора, без урачунатог ПДВ-а, износи: _____ КМ
(словима: _____).

Износ ПДВ-а: _____ КМ
(словима: _____).

Укупна вриједност уговора, са урачунатим ПДВ-ом, износи: _____
КМ

(словима: _____).

Цијене из овог уговора су појединачно садржане у Понуди. На основу Извјештаја о току и завршетку Е-аукције од _____ (датум) године, цијена сваке ставке је умањена за ____ % (навести тачан проценат умањења) у односу на цијене из Понуде и исте се након тога не могу мијењати ни под којим условима.

Јединичне цијене дате у Понуди су фиксне и непромјениве у току цијелог периода трајања овог уговора.

ПЛАЋАЊЕ

Члан 4.

Купац ће плаћање цијене из члана 3. овог уговора извршити у року од 60 (шездесет) дана након пријема уредно испостављене оригиналне документације достављене на протокол купца, и то како слиједи:

- фактура, отпремница/записник о примопредаји те техничка документација пумпе са упуством и техничким карактеристикама

Продавац је дужан издати/сачинити фактуру у складу с одредбама позитивних законских прописа, у супротном иста неће бити плаћена и бит ће му враћена на усклађивање.

Услови плаћања и други услови које Продавац једнострано унесе у фактуру не обавезују купцани онда када је фактуру примио, а није јој приговорио.

Продавац је дужан на фактури назначити број уговора по основу којег фактурише и врши испоруку робе.

НАЧИН И РОК ИСПОРУКЕ РОБЕ

Члан 5.

Продавац се обавезује да ће испоруку пумпи извршити након пријема наруџбенице (писменог налога) од стране Наручиоца, и то у року од _____ дана од дана доставе писмене наруџбенице.

Мјесто испоруке роба је Постројење за пречишћавање отпадних вода (ППОВ), Велика Обарска, Бијељина

ГАРАНЦИЈА

Члан 6.

Гарантни рок за пумпе износи минимално 2 година од момента пуштања у рад.

ОБАВЕЗЕ ПРОДАВЦА

Члан 7.

Продавац се обавезује да:

- изврши испоруку робе према Понуди, у складу са тендерском документацијом и на локацију утврђену овим уговором;
- одговара за уредно извршење уговора према важећим прописима, те редовно обавјештава Купца о току реализације уговора;
- сноси све ризике до коначног пријема (преузимања) робе на крајњем одредишту (локацији) од стране Купца, и у року који је прописан уговором.

ОБАВЕЗЕ КУПЦА

Члан 8.

Купац се обавезује да:

- изврши обавезу плаћања робе у складу са чланом 4. уговора;
- изврши квантитативни и квалитативни пријем робе.

РЕКЛАМАЦИЈА

Члан 9.

Све штете и неисправности које би се указале као посљедица несолидне испоруке и/или монтаже робе, те употребе лошег материјала, Продавац се обавезује отклонити о свом трошку.

На позив Купца за отклањање неисправности које се уоче у току испоруке, Продавац је дужан да се одазове у року од 7 (седам) дана, а евентуалне штете и неисправности које су се указале као посљедица несолидне испоруке и/или монтаже робе, Продавац је дужан отклонити у року од 7 (седам) дана.

УГОВОРНА КАЗНА

Члан 10.

У случају кашњења у испоруци робе - пумпи до којег је дошло кривицом Продавца, исти ће платити уговорну казну у износу од 0,03%, наручене робе, и то за сваки дан кашњења, све до уредног испуњења уговора.

Продавац је дужан платити уговорну казну у року од 7 (седам) дана од дана пријема писменог захтјева за плаћање од стране Купца.

Купац неће наплатити уговорну казну уколико је до кашњења дошло усљед више силе.

РАСКИД УГОВОРА

Члан 11.

Овај уговор се може раскинути на основу споразума уговорних страна.

Овај уговор може се раскинути и једнострано и то из сљедећих разлога:

- а) у случају да друга уговорна страна не испуњава обавезе из уговора у утврђеним роковима и на утврђени начин;
- б) ако последице закључења уговора наступе околности које отежавају испуњење обавеза једне од уговорних страна;
- ц) других разлога у складу са важећим законима.

Уговорна страна која покреће поступак за раскид уговора из разлога наведених у ставу (2) овог члана уговора, обавезна је прије подношења захтјева за раскид уговора доставити писану опомену другој уговорној страни о неизвршавању обавеза, са додатним роком за испуњење тих обавеза.

Додатни рок из претходног става овог члана уговора не може бити дужи од 7 (седам) дана. У случају да уговорна страна која не испуњава обавезе из уговора у утврђеним роковима и на утврђени начин, и ни у додатно остављеном року не испуни своје обавезе из уговора, овај уговор ће се сматрати раскинутим.

ЗАВРШНЕ ОДРЕДБЕ

Члан 12.

Продавац нема право запошљавати, у сврху извршења овог уговора о јавној набавци, физичка или правна лица која су учествовала у припреми тендерске документације или су била у својству члана или стручног лица које је ангажирала Комисија за набавке Купца, најмање 6 (шест) мјесеци по закључењу уговора, односно од почетка реализације уговора.

Члан 13.

Уговорне стране су сагласне да ће се придржавати еколошке клаузуле, односно поступати у складу са свим важећим законским и подзаконским прописима, и другим актима надлежних државних, локалних или других органа, који се односе на заштиту околине и/или здравља и заштиту људи све док обавезе по овом оквирном споразуму не буду у цјелости измирене.

Члан 14.

Уговорне стране су сагласне да се на све што није регулисано овим уговором примјењују одговарајуће одредбе Закона о облигационим односима и законских прописа који регулишу производњу, промет и експлоатацију робе.

Члан 15.

Уговорне стране су сагласне да ће евентуалне спорове рјешавати међусобним договарањем, у складу са добрим пословним обичајима.

У случају да се не постигне договор о спорним питањима, за рјешење спора надлежан је Окружни привредни суд у Бијељини.

Члан 16.

Овај уговор ступа на снагу даном обостраног потписивања од стране овлашћених лица уговорних страна и закључује се на период од 1 (једне) године, почев од дана потписивања истог.

Члан 17.

Овај уговор је сачињен у 4 (четири) истовјетна примјерка од којих Купцу припадају 3 (три) примјерка, а Продавцу 1 (један) примјерак.

Службена забиљешка:

Сачинио: _____, Свјетлан Илић, дипл. економиста, службеник за јавне набавке Одјељења набавке;

Контролисала: _____, Милица Ристић, дипл. економиста, шеф Одјељења набавке;

Сагласан: _____, Горан Мартић, мастер економије, руководилац Службе за финансијско - рачуноводствене и комерцијалне послове;

Број: УД-_____-2/25

Дана, _____ .2025. године

УГОВОРНЕ СТРАНЕ

КУПАЦ

А.Д. „ВОДОВОД И КАНАЛИЗАЦИЈА“
БИЈЕЉИНА

ДИРЕКТОР

Владимир Љубојевић, дипл. правник

ИЗВРШНИ ДИРЕКТОР
ЕКОНОМСКО-ПРАВНОГ СЕКТОРА

Слађана Митровић, дипл. економиста

ИЗВРШНИ ДИРЕКТОР
ТЕХНИЧКОГ СЕКТОРА

Нинослав Спасојевић, дипл. инж. геол.

ПРОДАВАЦ

ДИРЕКТОР

НАПОМЕНА:

Овај нацрт уговора треба попунити понуђач (генералије понуђача) и овјерити овлашћено лице понуђача у складу са Анексом II.

Након што се утврди правоснажност Одлуке о избору најповољнијег понуђача, уговорне стране ће прецизирати све елементе уговора на бази овог нацрта уговора и прихваћене понуде.

ОКВИРНИ СПОРАЗУМ О НАБАВЦИ И СУКЦЕСИВНОЈ ИСПОРУЦИ
Потопне фекалне пумпе у улазној пумпној станици Wilo- Etni или еквивалент

На основу члана 32. Закона о јавним набавкама („Службени гласник БиХ”, број 39/14, 59/22 и 50/24) и члана 9. Правилника о јавним набавкама у А.Д. „Водовод и канализација“ Бијељина, број: УД—527-7/23 од 28. Фебруара 2023. године, а након проведеног отвореног поступка набавке бр: _____ (уписати број набавке– обавјештења о набавци), од _____ (датум обавјештења) године, за набавку потопне фекалне пумпе у улазној пумпној станици Wilo- Etni или еквивалент, на основу Одлуке о избору и додјели оквирног споразума број УД- _____ од _____.2025.године, закључује се Оквирни споразум, између уговорних страна:

3. **А.Д. "ВОДОВОД И КАНАЛИЗАЦИЈА" БИЈЕЉИНА**, улица Хајдук Станка број 20, ЈИБ: 4400307860000, заступано по директору, Владимиру Љубојевићу, дипл. правнику. (у даљем тексту: купац) с једне стране

и

4. _____ (фирма), _____ (адреса), ПДВ број: _____, ИД број: _____, којег заступа _____ (име и функција овлаштеног лица) (у даљем тексту: Продавац)

Члан 1.

Предмет овог оквирног споразума је сукцесивна испорука робе, потопне фекалне пумпе у улазној пумпној станици Wilo- Etni или еквивалент од стране изабраног понуђача, према појединачној наруџби за конкретну врсту робе и количине из спецификације робе, по Образцу за цијену понуде у зависности од потреба уговорног органа.

Овим оквирним споразумом уговорне стране су сагласне да могу током цијелог уговореног периода закључивати појединачне уговоре из области за коју је проведен предметни поступак, без примјене прописа којим се уређују поступци јавне набавке.

Члан 2.

Овај оквирни споразум се односи на изабраног понуђача коме је додијељен оквирни споразум у проведеном поступку за доставу понуда за набавку предметне робе, у складу са Одлуком о избору најповољнијег понуђача и додјели оквирног споразума број: УД- _____ од _____.2025. године и изабраном Понудом број: _____ године од _____. Године, а која чини саставни дио овог оквирног споразума.

Члан 3.

Овај оквирни споразум се закључује на период од 1 (једне) године од дана његовог ступања на снагу. Максимална количина робе која може бити испоручена током важења овог оквирног споразума је до оних количина које су наведене у (количинској) образцу за цијену понуде.

Максимална вриједност овог оквирног споразума, за период на који је закључен, износи

_____ КМ (словима: _____ КМ),
без укљученог ПДВ-а.

Напомена: понуђачи/кандидати уписују укупну вриједност своје понуде. Оквирни споразум ће се закључити са изабраним понуђачем на вриједност достављене прихватљиве понуде након завршетка е аукције.

Јединичне цијене су исказане у понуди добављача без ПДВ-а.

Цијене су фиксне и не могу се мијењати током важења оквирног споразума.

Члан 4.

На основу овог оквирног споразума уговорне стране ће, у зависности од конкретних потреба уговорног органа као Купца, закључивати појединачне уговоре о сукцесивној испоруци робе, под условима утврђеним тендерском документацијом, понудом изабраног понуђача као Продаваца у вези рока испоруке, начина плаћања, као и гаранције за квалитет робе а све у складу са важећим прописима који регулишу област производње, промета и испоруке робе.

Члан 5.

Одредбе овог оквирног споразума не могу се мијењати након његовог закључења.

Члан 6.

Уговорне стране су сагласне да изабрани понуђач са којим је закључен овај оквирни споразум нема право запошљавати, у сврху извршења уговора о јавној набавци, физичка или правна лица која су учествовала у припреми тендерске документације или су била у својству члана или стручног лица које је ангажовала Комисија за набавке, најмање шест мјесеци по закључењу уговора, односно од почетка реализације уговора.

Члан 7.

Уговорне стране су сагласне да ће се придржавати еколошке клаузуле, односно поступати у складу са свим важећим законским и подзаконским прописима, и другим актима надлежних државних, локалних или других органа, који се односе на заштиту околине и/или здравља и заштиту људи све док обавезе по овом оквирном споразуму не буду у цјелости измирене.

Члан 8.

Овај оквирни споразум ступа на снагу након потписивања од обје уговорне стране. Овај оквирни споразум се може раскинути споразумно, уз обострану сагласност уговорних страна. Уколико дође до једностраног раскида уговора, уговорна страна која је одговорна за једнострану раскид уговора сноси сву штету насталу другој страни. Једнострану раскид уговора мора се најавити 15 (петанест) дана раније.

Свака уговорна страна има право раскида оквирног споразума-уговора у случају да друга страна не извршава своје уговорне обавезе.

Члан 9.

Све евентуалне спорове уговорне стране ће рјешавати мирним путем, а уколико то није могуће, за рјешавање спора надлежан је Окружни привредни суд у Бијељини.

Члан 10.

Овај оквирни споразум је сачињен у 4 (четири) истоветна примјерка од којих купац задржава 3 (три) примјерка, а продавац преостали истоветан примјерак овог уговора.

Сачинила: _____, Милица Ристић, дипл. економиста, шеф Одјељења набавке;;

Контролисала: _____, Мира Јошило, дипл. правник, сарадник за набавке Одјељење набавке;

Сагласан: _____, Горан Мартић, мастер економије, руководилац Службе за финансијско - рачуноводствене и комерцијалне послове

УГОВОРНЕ СТРАНЕ:

КУПАЦ

А.Д. „ВОДОВОД И КАНАЛИЗАЦИЈА“
БИЈЕЉИНА

ПРОДАВАЦ

ДИРЕКТОР

Владимир Љубојевић, дипл. правник

ДИРЕКТОР

ИЗВРШНИ ДИРЕКТОР

Слађана Митровић, дипл економиста

ИЗВРШНИ ДИРЕКТОР

Нинослав Спасојевић, дипл. инж. геол.

Број: _____

Мјесто, датум _____ године

НАПОМЕНА:

Овај нацрт оквирног споразума треба попунити (генералије понуђача, предмет уговора и максимална вриједност оквирног споразума) и овјерити овлаштено лице понуђача у складу са Анексом 2.

Након што се утврди правоснажност Одлуке о додјели уговора, уговорне стране ће прецизирати све елементе оквирног споразума на бази овог нацрта оквирног споразума и прихваћене понуде.